



# VENETIE

## VERSION THERMIQUE

- Moteur 3 cylindres Lombardini type 1003 24,6 cv à 3000 tours /min
- Réservoir en acier
- Avancement hydrostatique , poignée homme présent
- Réducteur deux vitesses : changement au volant.
- Frein négatif avec frein de parking
- Frein à pied hydraulique
- Pneus 10,75 \*15,3
- Traction 2 ou 4 roues motrices/directrices

## VERSION ELECTRIQUE

- Console de guidage pratique et fonctionnel.
- Deux batteries puissantes positionnés sur chaque côté du véhicule offrent une bonne autonomie et une grande stabilité.
- Autonomie de 35 heures Maximum (en fonction de l'utilisation et des condition du terrain)
- Capacité batterie : (plateau 2m10) 360 Ah / (plateau 2m50) 360 Ah / (plateau 3m) 400 Ah
- Moteur (plateau 2m10) 6KW / (plateau 2m50) 7KW / (plateau 3m00) 7KW
- Grand tableau de bord avec commandes centralisées, voyants de contrôle avec pictogrammes, bouton d'arrêt d'urgence, compteur horaire, klaxon et indicateur lumineux de stabilité
- Pneus 10,75 \*15,3

Vidéo :



Site web :



Photo :

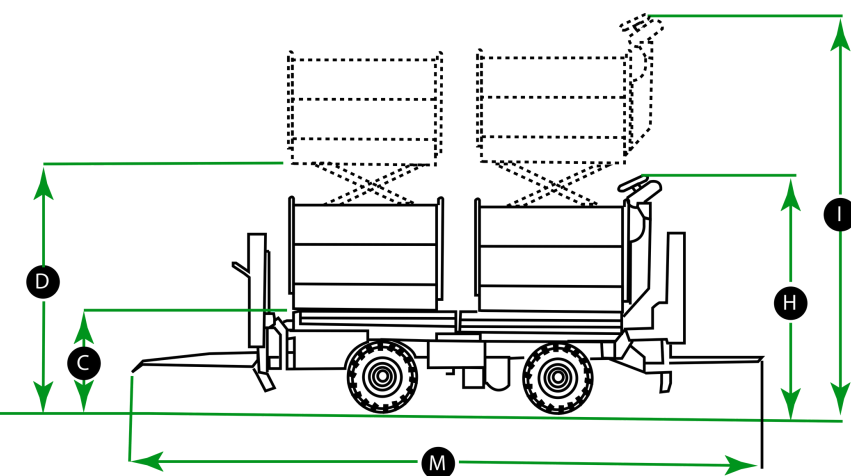
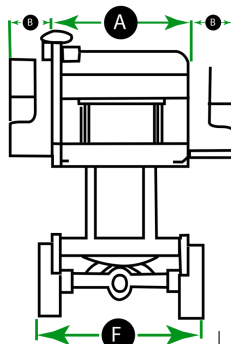
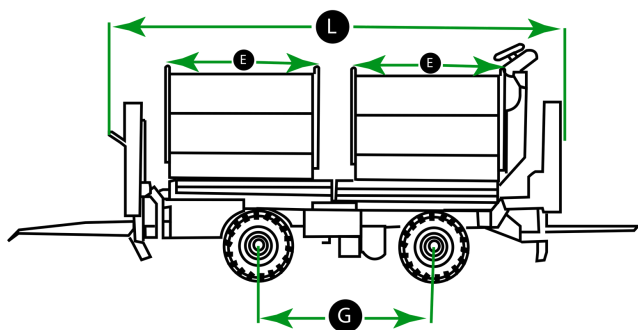

	A	B	C	D	E	F	G	H	I	L	M
SA 150	1500 mm	700	1280	2000	1500	1650	1800	2500	3250	6100	7100
SA 170	1700 mm	à 1200 mm	mm	à 2450 mm	mm	à 1850 mm	mm	mm	mm	mm	mm
SA 150	1500 mm	700	1280	2000	1500 et	1650	1800	2500	3700	6100	7100
SA 170	1700 mm	à 1200 mm	mm	à 2450 mm	2000	à 1850 mm	mm	mm	mm	mm	mm
SA 150	1500 mm	700	1280	2000	2000	1650	1800	2500	3700	6100	7100
SA 170	1700 mm	à 1200 mm	mm	à 2450 mm	mm	à 1850 mm	mm	mm	mm	mm	mm



**TERRECO SARL EUROLEIX**

Le champ des VERGNES  
19240 ALLASSAC

E-mail : [Contact@terreco.pro](mailto:Contact@terreco.pro)

Tel : 05 55 85 05 94

Site web : [Terreco.fr](http://Terreco.fr)